

Kwestionariusz Nadseksualizacji — polska adaptacja metody

Oversexualization Questionnaire: Polish adaptation

Katarzyna Szymczak, Iwona Lidia Janicka

Instytut Psychologii Uniwersytetu Łódzkiego

Streszczenie:

Wstęp: Seksualność wkracza w pozaintymne obszary życia człowieka. Wiąże się z kreowaniem obrazu własnej osoby i ujawnia w relacjach społecznych i komunikacji. Przypisywanie seksualności szczególnego znaczenia przez współczesnych, zwłaszcza młodych, dorosłych uzasadnia potrzebę badania nadseksualizacji. Pomiar tego zjawiska wymagał zaadaptowania Adult Oversexualization Questionnaire (AOQ) do polskich warunków.

Material i metody: W artykule przedstawiono kolejne etapy adaptacji AOQ. Dokonano oceny jego właściwości psychometrycznych w badaniach, które objęły 1945 osób dorosłych w wieku od 18 do 44 lat ($M = 20$; $SD = 2,82$).

Wyniki: Przeprowadzone analizy wykazały, że polski Kwestionariusz Nadseksualizacji jest narzędziem trafnym i rzetelnym. Obejmuje 15 pozycji, które mierzą trzy czynniki: uwodzenie, seksualizowany język i seksualizowany wygląd.

Wniosek: Kwestionariusz Nadseksualizacji spełnia wymagane kryteria i może być stosowany w badaniach naukowych.

Słowa kluczowe: kwestionariusz, nadseksualizacja, ocena psychometryczna

Seksuologia Polska 2021; 19

Abstract

Introduction: Sexuality enters in the non-intimate areas of human life. It is associated with creating an image of oneself and is revealed in relationships and social communication. Giving sexuality a special meaning, especially among young adults justifies the need to study oversexualization. The measurement of this phenomenon required adaptation of the Adult Oversexualization Questionnaire (AOQ) to Polish conditions.

Material and methods: The article presents the stages of adaptation of the AOQ Questionnaire. Psychometric properties have been examined in the study of 1945 adults aged 18 to 44 years ($M = 20$; $SD = 2.82$).

Results: The conducted analyzes showed that the Polish Oversexualization Questionnaire is an accurate and reliable tool. It includes 15 items that measure three factors: seduction, sexualized language, and sexualized appearance.

Conclusion: The Oversexualization Questionnaire meets the required criteria and can be used in research.

Key words: questionnaire, hypersexualisation, psychometric evaluation

Seksuologia Polska 2021; 19

Wstęp

Seksualność jest uznawana za jeden z najważniejszych aspektów życia człowieka, integralny element jego kondycji i tożsamości [1, 2]. Oddziałują na nią czynniki biologiczne, psychologiczne oraz społecz-

no-kulturowe. Trudno ją jednoznacznie zdefiniować. Zwykle jest sprowadzana do sfery intymnej związanej z pożądaniem, podnieceniem, pragnieniem seksu i doświadczaniem przyjemności. Jej przejawem jest dążenie do obniżenia napięcia seksualnego i aktywność seksualna występująca między dwojgiem ludzi lub praktykowana samotnie [3, 4].

We współczesnym świecie seks wykracza poza sferę intymną, co ujawnia się liberalizacją postaw i poglądów oraz jego obecnością w pozaseksualnych

Adres do korespondencji: Katarzyna Szymczak Instytut Psychologii Uniwersytet Łódzki, Smugowa 10/12, 91-433 Łódź, Polska, e-mail: katarzyna.szymczak@edu.uni.lodz.pl

obszarach życia człowieka [5]. Seks stał się ważną konotacją innych przekazów, co wpływa na procesy poznawczo-emocjonalne odbiorcy. Jest obecnie nieodłącznym elementem reklamy. Obrazy nasycone seksualnością, które można dostrzec wszędzie, zachęcają do kupna samochodów czy ubrań. Seks sam w sobie, również jest bardzo łatwo dostępny tak samo jak pornografia czy gadzety erotyczne. Dostęp do potencjalnych partnerów seksualnych obecnie jest nieograniczony dzięki Internetowi. Możliwość nawiązywania, szybkich i określonych specyfiką potrzeb partnerów, kontaktów sprzyja nie tylko obniżaniu napięcia, ale ma też na celu uzyskiwanie korzyści materialnych czy podejmowanie ryzyka będącego źródłem przyjemności. Wszelkie ogólnodostępne źródła dyktują ludziom, w jaki sposób powinny ujawniać swoją kobiecość i męskość, kreować seksualność i kierować intymnymi relacjami. W każdej kulturze media promują określony i pożądany typ osoby idealnej, co opiera się przede wszystkim na wyglądzie zewnętrznym wymagającym łączenia atrakcyjności z seksownością. Seksualizacja społeczeństwa prowadzi do poważnych konsekwencji związanych z kształtowaniem samooceny, której ważnym atrybutem staje się własna seksualność i przymus bycia sexy. Skutkiem tego bywa ingerowanie w ciało (operacje plastyczne, modelowanie sylwetki, zaburzenia odżywiania) czy wczesne inicjacje seksualne [3, 6, 7].

Według Amerykańskiego Towarzystwa Psychologicznego (APA, *American Psychological Association*) [8] każdy może doświadczać seksualizacji. Wiek czy płeć nie mają znaczenia. Kiedy jednak dziecko nasycy się seksualnością dorosłego, jego własna seksualność jest bardziej narzucona niż wybrana. Raport APA skupia się na płci żeńskiej i sugeruje, że seksualizacja dziewcząt odbywa się w trzech sferach: społecznej (poprzez kulturowe normy, oczekiwania i wartości przekazywane na wiele sposobów, w tym przez media, co sugeruje, że seksualizacja jest dobra i normalna); interpersonalnej (dziewczęta mogą być zachęcane i traktowane przez rodzinę, rówieśników i inne osoby jako obiekty seksualne); samoseksualizacyjnej (dziewczęta mogą traktować i postrzegać siebie jako obiekty seksualne). W APA dokonano przeglądu dowodów na rozpowszechnianie się seksualizacji wśród dziewcząt i dorosłych kobiet w każdej z trzech sfer (kulturowej, interpersonalnej, intrapsychicznej).

Należy zaznaczyć, że seksualizacja dotyczy szczególnie osób w wieku między 18. a 25. rokiem życia, który jest określany jako wschodząca dorosłość (*emerging adulthood*). Jest to czas wielu wyzwań, nowej wolności, obaw oraz niestabilności związanej z eksploracją tożsamości, intymności i seksualności. Wyraźnie zaznacza się w kulturach, które pozwalają młodym

ludziom na dłuższy okres niezależności [9, 10]. Wyniki badań wskazują, że to, w jaki sposób przyswajają oni seksualne treści oraz normy seksualne, może wpływać znacząco na postrzeganie intymności i bliskich relacji [11, 12], satysfakcję seksualną [4, 13] oraz ryzykowne zachowania seksualne [3–5, 10, 14, 15]. Dzieje się tak, ponieważ podczas wczesnej dorosłości następuje wzrost zainteresowania sferą seksualną, która przejawia się w poszukiwaniu różnych sposobów ekspresji seksualnej [16].

Wszechobecność seksu we współczesnym świecie, jego komercjalizacja, nadmierne ekspozowanie, wartościowanie, złamanie tabu jakim owiane były kwestie intymne, to nieliczne przykłady prowadzące do wspomnianej seksualizacji, a nawet hiperseksualizacji.

Hiperseksualizacja, albo inaczej nadseksualizacja, po raz pierwszy została zdefiniowana przez APA w 2007 roku jako zjawisko, które występuje wtedy, kiedy dana osoba spełnia przynajmniej jeden z czterech warunków: 1) jej wartość opiera się na atrakcyjności fizycznej lub zachowaniach i wyklucza wszystkie inne cechy; 2) utożsamia atrakcyjność fizyczną z byciem seksownym, dopasowując się do normy; 3) jest uprzedmiotowiona pod względem seksualnym, co oznacza, że jest przedmiotem seksualnym dla innych, a nie osobą, która ma zdolność do samodzielnego działania i podejmowania decyzji; 4) seksualność jest jej niewłaściwie narzucona. Wiele dowodów ocenianych w raporcie odnosi się właśnie do trzeciego warunku — uprzedmiotowienia ciała. Z kolei czwarty warunek, czyli niewłaściwie narzucona seksualność, jest szczególnie istotny w odniesieniu do dzieci [8].

Przeprowadzono wiele badań mających na celu konceptualizację i operacjonalizację zjawiska nadseksualizacji dorosłych. W pierwszym badaniu (o charakterze jakościowym) na drodze triangulacji danych zebranych od dorosłych kobiet i mężczyzn, lekarzy konsultujących młodych dorosłych oraz z literatury powstała definicja tego zjawiska. Uznano, że nadseksualizacja (*oversexualization*) to przyjmowanie socjokulturowych standardów i seksualnych treści promowanych przez społeczeństwo, których wynikiem jest seksualne uprzedmiotowienie własnego ciała mające na celu podobanie się innym osobom. Jest to osiąganе poprzez seksualizację relacji na drodze uwodzicielskiego zachowania, silnego wydzźwięku seksualnego w rozmowach oraz inspirowanego filmami pornograficznymi repertuaru zachowań seksualnych [1].

Przyjęta definicja nadseksualizacji i kolejne badania miały na celu stworzenie i walidację kwestionariusza *Adult Oversexualization Questionnaire* (AOQ). Kwestionariusz składa się z 30 pozycji i mierzy sześć wymiarów nadseksualizacji. Należą do nich: Uwodzenie (opisywanie siebie jako osoby, która uwodzi innych niezależnie

od ich stanu cywilnego); Nadmierne zaangażowanie w seksualizację swojego wyglądu (wkładanie dużej wysiłku w wizerunek swojego ciała, atrakcyjność zewnętrzna, które jednostka opiera na społecznych normach); Seksualizowany język (rozmawianie z innymi o swoich doświadczeniach seksualnych oraz uwzględnianie treści seksualnych, niezależnie od kontekstu rozmowy); Seksualne uprzedmiotowienie własnego ciała (instrumentalne wykorzystanie swojego ciała jako narzędzia przyciągającego potencjalnych partnerów, zdobycia uwagi czy popularności); Seksualność oparta na wydajności (presja podejmowania czynności seksualnych nakładana na osobę przez potrzeby partnera, zewnętrzne standardy czy pornografię); Znaczenie seksualności (postrzeganie seksualności jako pełnego szacunku, znaczącego i intymnego działania w związku) — skala odwrócona. Rzetelność, dla każdej podskali, została zmierzona wskaźnikiem alfa Cronbacha, który oceniany był w trzech kolejnych badaniach ($N_1 = 872$; $N_2 = 540$; $N_3 = 1275$) przeprowadzonych z udziałem młodych dorosłych z Francji i Kanady. Wyniki (odpowiednio dla każdego z badań) prezentują się następująco: 0,85–0,84–0,82 uwodzenie; 0,85–0,83–0,81 seksualizowany wygląd; 0,82–0,84–0,87 seksualizowany język; 0,87–0,86–0,87 uprzedmiotowienie; 0,74–0,68–0,65 seksualność oparta na wydajności; 0,72–0,66–0,61 znaczenie seksualności [1].

Termin „nadseksualizacja” może mieć niesłusznie pejoratywny odbiór. Autorzy kwestionariusza [1] argumentują to faktem, iż każda kobieta i każdy mężczyzna w jakimś stopniu internalizują seksualne przekazy wysyłane przez społeczeństwo, co za tym idzie nadseksualizacja nie jest konstruktem patologicznym. Określana jest na kontinuum poszczególnych wymiarów. Wyniki wspomnianych trzech kolejnych badań obejmujących młodych dorosłych, dowiodły, że większość wymiarów nadseksualizacji wiązała się z negatywnymi skutkami, takimi jak niska samoocena, większy odczuwany wstyd z powodu wyglądu własnego ciała, niepokój, lęk, przedwczesny rozwój seksualny oraz podejmowanie ryzykownych zachowań seksualnych. Zbytne zaangażowanie w seksualizowanie swojego wyglądu współwystępowało z odczuwaniem wyższego poziomu bólu podczas stosunku seksualnego, a seksualne uprzedmiotowienie własnego ciała z określeniem orgazmu jako słabszy, mniej satysfakcjonujący. Jedynie seksualizowany język oraz znaczenie seksu łączyły się z wyższą samooceną odnośnie do własnej seksualności, a uwodzenie i presja do podejmowanie aktywności seksualnej z wyższym pożądanym seksualnym.

Badania dotyczyły również ujawniania się nadseksualizacji w bliskich relacjach i jej uwarunkowań psychologicznych. Ich rezultaty wskazały, że nadseksu-

alizacja wiąże się z pozabezpiecznym stylem przywiązania oraz z niską intymnością w związku. Zależność między nadseksualizacją a niską intymnością, autorzy badań tłumaczą relatywnie nowymi formami relacji seksualnych takich jak: *hook ups*, *friends with benefits*, *sex buddies* czy też *booty calls* [12].

Wspominane wyżej doniesienia badawcze oraz popularność nowego zjawiska, jakim jest nadseksualizacja, oraz planowanie jego pomiaru było inspiracją do przeprowadzenia adaptacji AOQ do polskich warunków.

Materiał i metody

Procedurę adaptacji AOQ [1] rozpoczęto, za zgodą, od tłumaczenia AOQ na język polski. Zastosowana metoda translacji zakładała wierny przekład z języka angielskiego na polski. Tłumaczenia dokonali autorzy artykułu oraz studenci piątego roku psychologii, z bardzo dobrą znajomością języka angielskiego. Porównano 5 niezależnych tłumaczeń oraz ich zgodność z wersją oryginalną w procesie zwrotnego tłumaczenia (*back translation*). Zgodność efektów tłumaczeń i uwag (odnośnie do aspektów stylistycznych), wszystkich zaangażowanych ekspertów, doprowadziła do ustalenia ostatecznej wersji językowej kwestionariusza. Zastosowano ją w badaniu pilotażowym. Osoby badane nie zgłaszały uwag dotyczących rozumienia pozycji zawartych w kwestionariuszu. Stanowiło to podstawę do ostatecznego zatwierdzenia polskiej wersji i przystąpienia do dalszych badań mających na celu ocenę psychometryczną kwestionariusza.

Konstrukcji polskiej wersji i weryfikacji struktury czynnikowej Kwestionariusza Nadseksualizacji dokonano na podstawie wyników uzyskanych od 1945 osób badanych (1632 kobiet i 313 mężczyzn). Wiek osób badanych mieścił się w przedziale 18–44 lat ($M = 20$; $SD = 2,82$). Rekrutacja prowadzona była w latach 2020–2021 z wykorzystaniem mediów społecznościowych. Uczestnikom przedstawiono cel badań oraz informacje o sposobie ich przeprowadzania. Badani wypełniali przetłumaczony na język polski AOQ składający się z 30 pozycji.

Wszystkie procedury przeprowadzone, w tym badaniu, były zgodne z obowiązującymi normami etycznymi instytucjonalnej komisji badawczej. Wszystkie osoby świadomie zgodziły się na udział w badaniu.

Wyniki

Trafność kwestionariusza Nadseksualizacji

Weryfikacja struktury czynnikowej Kwestionariusza wymagała losowego podzielenia grupy badanej ($N = 1945$) na dwa podzbiory ($N_1 = 953$; $N_2 = 992$). Na

podstawie wyników z badania pierwszego podzbioru ($N_1 = 953$) zbudowano strukturę wewnętrzną kwestionariusza dla populacji polskiej i oceniono jej trafność. Przeprowadzono eksploracyjną analizę czynnikową metodą głównych składowych z rotacją nieortogonalną Promax, gdyż dopuszczono, że czynniki mogą być ze sobą skorelowane. Wyniki drugiego podzbioru ($N_2 = 992$) wykorzystano do zweryfikowania zbudowanego modelu za pomocą confirmacyjnej analizy czynnikowej. Do analiz statystycznych wykorzystano pakiety SPSS 25 oraz SPSS AMOS 26.

Badanie 1

Opierając się na wynikach badania pierwszego podzbioru ($N_1 = 953$) przeprowadzono eksploracyjną analizę czynnikową z rotacją nieortogonalną Promax metodą głównych składowych. Po merytorycznej analizie danych statystycznych uzyskano model składający się z trzech czynników, do których zaklasyfikowano 15 pozycji (twierdzeń). W polskiej wersji kwestionariusza pozostawiono tylko kluczowe pod względem merytorycznym i o relatywnie dobrych właściwościach psychometrycznych.

W celu sprawdzenia przydatności próby, do przeprowadzenia analizy czynnikowej, zastosowano test KMO (Kaiser-Meyer-Olkin Measure of Sampling Adequacy). W stworzonym modelu miernik ten wynosi 0,829. Zgodnie z propozycją Kaisera [17] wartość ta

mieści się w przedziale 0,80–0,89 i pozwala uznać przydatność próby do przeprowadzenia eksploracyjnej analizy czynnikowej za „zasługującą na uznanie” (*meritorious*).

Ładunki czynnikowe dla poszczególnych pozycji pokazano w tabeli 1. Okazały się one wysokie, tj. przewyższające przyjęte kryterium wagi na poziomie 0,5 [18]. W tabeli zaprezentowana jest nowa numeracja pozycji oparta na modelu z polskich danych. Numeracja pozycji z kwestionariusza oryginalnego została uwzględniona w nawiasach.

Model trzyczynnikowy (uwodzenie, seksualizowany język, seksualizowany wygląd) okazał się najlepiej odzwierciedlać aspekty teoretyczne oraz rezultaty empiryczne (struktura czynnikowa) dla oceny nadseksualizacji w populacji polskiej. Nazwy czynników są tożsame z nazwami pochodzącymi z kwestionariusza oryginalnego.

Czynnik pierwszy — uwodzenie — zawiera te same twierdzenia i ma tą samą nazwę co ten, ujęty w metodzie oryginalnej. Obejmuje on 5 pozycji: 1, 4, 7, 10 i 13, które dotyczą „zdobywania”, oczarowywania, flirtowania oraz łatwości w podejmowaniu tychże aktywności. Czynnik drugi — seksualizowany język — występuje również w kwestionariuszu oryginalnym, ale w wersji polskiej zawiera jedną pozycję mniej. Uwzględnia 4 pozycje: 2, 5, 8, 15, które odnoszą się do swobody w rozmowach na tematy seksualne, intymne

Tabela 1. Ładunki czynnikowe dla poszczególnych pozycji polskiej wersji Kwestionariusza Nadseksualizacji

Pozycje kwestionariusza		Uwodzenie	Sekualizowany język	Sekualizowany wygląd
1.	(24) Opisuję siebie jako uwodzicielkę/uwodziciela	0,836		
4.	(12) Oczarowywanie innych jest dla mnie naturalne	0,835		
7.	(18) Potrafię uwieść niemal każdego	0,831		
10.	(6) Lubię flirtować	0,703		
13.	(30) Próbuję oczarowywać nawet tych którzy są w związkach	0,635		
2.	(27) Kiedy mówię o swojej seksualności, czuję się tak samo komfortowo jak wtedy, kiedy mówię o czymkolwiek innym		0,866	
5.	(9) Nie wstrzymuję się przed mówieniem o mojej seksualności, nawet jeśli wokół są ludzie		0,844	
8.	(15) Mówię dużo o swojej seksualności		0,836	
15.	(21)W kręgu najbliższych przyjaciół, omawiamy intymne detale z mojego życia seksualnego		0,628	
3.	(20) Mój wygląd jest głównym wskaźnikiem tego jak oceniam swoją wartość			0,782
6.	(14) Chciałabym/chciałbym wyglądać jak aktorki/aktorzy			0,686
9.	(26) Wkładam duży wysiłek w zmianę tego, co uważam w moim wyglądzie za złe			0,674
12.	(2) Sprawdzam mój wygląd kilka razy dziennie, żeby upewnić się, czy wyglądam atrakcyjnie			0,585
14.	(25) Wierzę, że muszę ubierać się seksownie, żeby być postrzegana/postrzegany jako atrakcyjna/atrakcyjny i pożądana/pożądaną			0,557
11.	(8) Mój wygląd to ważna część mojego życia			0,515

Źródło: opracowanie własne

Tabela 2. Korelacja r-Pearsona pomiędzy czynnikami Kwestionariusza Nadseksualizacji

	1	2	3
1. Uwodzenie (U)	–	0,284*	0,346*
2. Seksualizowany język (SJ)	0,284*	–	0,022
3. Seksualizowany wygląd (SW)	0,346*	0,022	–

* $p < 0,001$

Źródło: opracowanie własne

oraz braku ograniczeń w mówieniu o swojej seksualności. Czynnik trzeci — seksualizowany wygląd — łączy pozycje, z czynnika nazwanego w oryginale, „wygląd” (5 pozycji) oraz „uprzedmiotowienie” (1 pozycja). Na seksualizowany wygląd, w wersji polskiej kwestionariusza, składa się 6 pozycji: 3, 6, 9, 12, 14, 11. Wiążą się one z postrzeganiem swojej wartości, atrakcyjności dla innych jako zależnej od bycia seksownym i ujawniania aspektów seksualnych w wyglądzie, ubiorze.

Ocena stopnia, w jakim osoba zgadza się z podanymi twierdzeniami, dokonywana była (podobnie jak w wersji oryginalnej) na sześciostopniowej skali (gdzie 1 oznacza „zdecydowanie się nie zgadzam”, a 6 „zdecydowanie się zgadzam”).

Interkorelacje czynników

Sprawdzono korelacje (r Pearsona) pomiędzy poszczególnymi czynnikami. Istotne korelacje wystąpiły pomiędzy uwodzeniem a seksualizowanym wyglądem i seksualizowanym językiem. Korelacje między tymi czynnikami okazały się słabe, co oznacza, że mimo prawdopodobnych różnic istnieją też pewne podobieństwa między tymi kategoriami. Nie wykazano istotnej korelacji jedynie pomiędzy seksualizowanym językiem i seksualizowanym wyglądem (tab. 2).

Wyniki, zamieszczone w tabeli 2, potwierdzają przyjęte założenie o występowaniu niezależności między czynnikami oraz dopuszczalnej zależności, która wynika z przesłanek teoretycznych.

Badanie 2

Wyniki z drugiego podzbioru ($N_2 = 992$) posłużyły do przeprowadzenia confirmacyjnej analizy czynnikowej (CFA, *confirmatory factor analysis*), co miało na celu zweryfikowanie poprawności zbudowanego, w badaniu pierwszym, modelu.

Uzyskana, dla testowanego modelu, wartość wskaźnika RMSEA (*Rot Mean Square Error of Approximation*) wyniosła 0,068. Wartość ta mieści się w przedziale 0,05–0,08 co wskazuje na dobre dopasowanie modelu do danych empirycznych [19, 20].

Stworzony model przedstawiono na rycinie 1. Zamieszczona numeracja twierdzeń dotyczy polskiej wersji Kwestionariusza Nadseksualizacji. Na rysunku pokazano standaryzowane oszacowania współczynników.

Ładunki czynnikowe wszystkich pozycji, Kwestionariusza Nadseksualizacji, tworzących dany czynnik były istotne statystycznie. Wahają się w przedziale od 0,53 do 0,82 dla czynnika uwodzenie, od 0,56 do 0,78 dla czynnika seksualizowany język oraz 0,42 do 0,63 dla czynnika seksualizowany wygląd.

Analiza współczynników determinacji, czyli wartości R^2 , umieszczonych nad pozycjami, wskazała na dopasowanie równań i wartość predyktywną każdej pozycji w relacji do reprezentowanego przez niego czynnika. Powyższe dane zaprezentowano w tabeli 3.

Wyniki confirmacyjnej analizy czynnikowej pozwalają uznać zbudowany, w analizie eksploracyjnej, model za poprawny. Zamieszczony, w tabeli 3, arkusz wyników potwierdził istotność statystyczną parametrów modelu ($p < 0,001$), co oznacza, że wszystkie pozycje okazały się istotne w ramach „swoich” czynników. Rozwiązanie trzyczynnikowe jest akceptowalnie dopasowane do danych.

Rzetelność Kwestionariusza Nadseksualizacji

Analizę rzetelności poszczególnych czynników Kwestionariusza Nadseksualizacji przeprowadzono, oceniając ich zgodność wewnętrzną współczynnikiem α -Cronbacha. Wartości tych współczynników, uzyskanych w badanej grupie, przedstawiono w tabeli 4.

Rzetelność polskiej wersji kwestionariusza okazała się zadawalająca dla każdego z trzech czynników. Wyniosła: 0,831 — dla czynnika uwodzenie; 0,804 — dla czynnika seksualizowany język; 0,724 — dla czynnika seksualizowany wygląd.

Polski Kwestionariusz Nadseksualizacji okazał się narzędziem trafnym i rzetelnym, co pozwoliło na ocenę nadseksualizacji u osób o różnej płci oraz o różnej orientacji seksualnej.

Nadseksualizacja u kobiet i mężczyzn

Porównanie nadseksualizacji u osób o różnej płci wymagało losowego doboru kobiet i mężczyzn do równolicznych grup. Z całej grupy osób heteroseksualnych ($N = 1336$) wylosowano 300 kobiet i 300 mężczyzn. Badani — kobiety i mężczyźni okazali się homogeniczni pod względem wieku ($p > 0,05$). Średnia wieku wyniosła: dla kobiet — $M = 20,71$ ($SD = 2,64$), dla mężczyzn — $M = 21,84$ ($SD = 3,36$) (tab. 5).

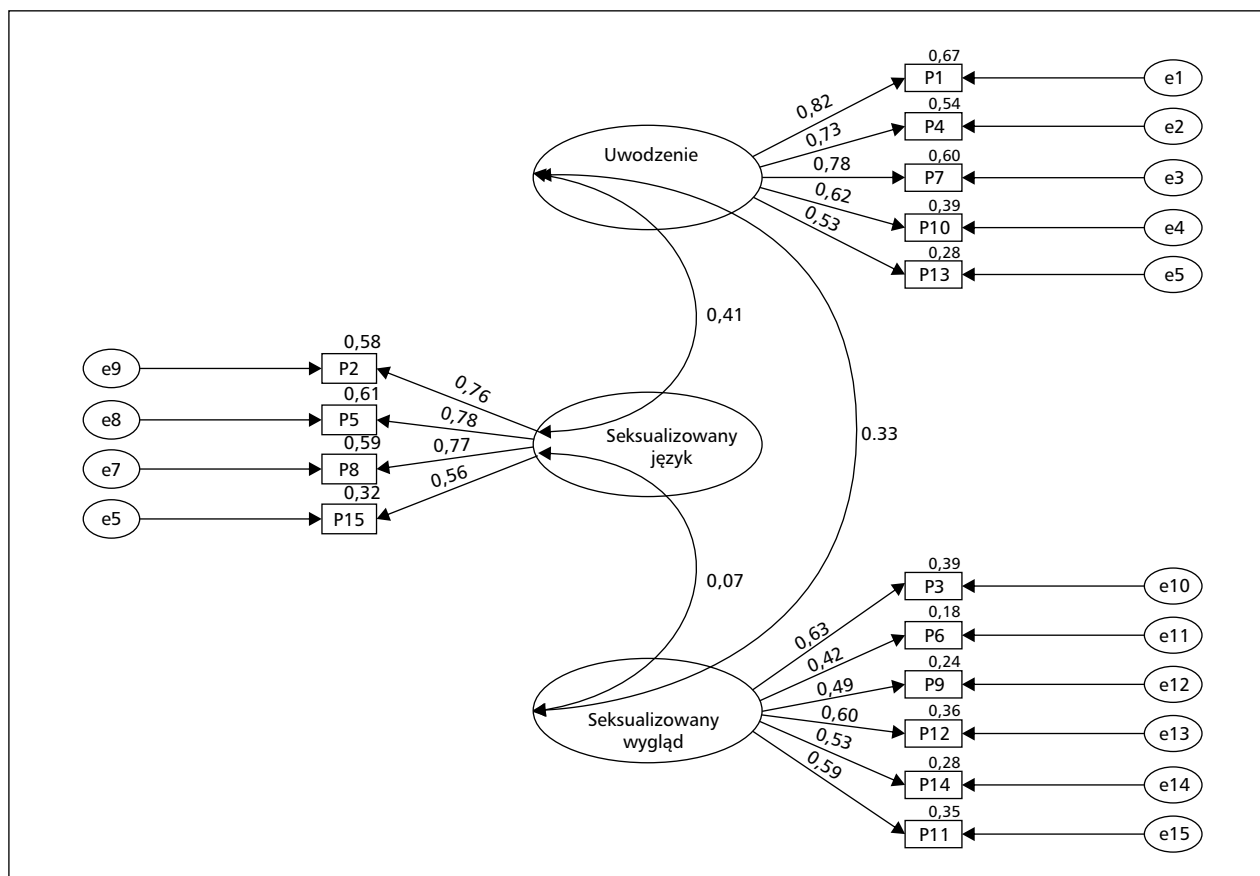

Rycina 1. Schemat modelu. Źródło: opracowanie własne

Tabela 3. Wyniki analizy confirmacyjnej

Nr pytania	Nazwa czynnika	Oszacowanie	S.E.	C.R.
1.	Uwodzenie	1,000		
4.	Uwodzenie	,877*	,037	23,406
7.	Uwodzenie	,972*	,039	24,919
10.	Uwodzenie	,776*	,040	19,531
13.	Uwodzenie	,662*	,041	16,202
2.	Seksualizowany język	1,000		
5.	Seksualizowany język	1,255*	,077	16,354
8.	Seksualizowany język	1,385*	,084	16,494
15.	Seksualizowany język	1,288*	,079	16,331
3.	Seksualizowany wygląd	1,000		
6.	Seksualizowany wygląd	,714*	,068	10,433
9.	Seksualizowany wygląd	,676*	,058	11,630
12.	Seksualizowany wygląd	,882*	,065	13,497
14.	Seksualizowany wygląd	,722*	,058	12,347
11.	Seksualizowany wygląd	,704*	,053	13,340

*p < 0,001. S.E. — przybliżony błąd standardowy; C.R. — współczynnik krytyczny; Źródło: opracowanie własne

Uwodzenie nie różnicowało badanych kobiet i mężczyzn. Istotne różnice dotyczą seksualizowanego języka (p < 0,05; efekt słaby: d-Cohena = 0,20) oraz

seksualizowanego wyglądu (p < 0,005; efekt słaby: d-Cohena = 0,33). Częściej nadseksualizacyjny język i wygląd ujawniały kobiety, w porównaniu do mężczyzn.

Nadseksualizacja u osób hetero — i nieheteroseksualnych

Porównano wymiary nadseksualizacji u badanych o różnej orientacji seksualnej. Osoby hetero — i nieheteroseksualne były homogeniczne pod względem wieku ($p > 0,05$). Średnia wieku wynosiła dla osób: heteroseksualnych — $M = 21,19$ ($SD = 2,91$), dla nieheteroseksualnych — $M = 20,48$ ($SD = 2,59$) (tab. 6).

Osoby hetero — i nieheteroseksualne różnią się istotnie pod względem częstości występowania jednego z wymiarów nadseksualizacji — seksualizowanego języka ($p < 0,05$; efekt umiarkowany: d -Cohena = 0,53). Osoby nieheteroseksualne częściej prowadzą rozmowy o tematyce seksualnej, intymnej, w porównaniu do heteroseksualnych.

Tabela 4. Ocena zgodności wyróżnionych czynników w Kwestionariuszu Nadseksualizacji

Czynniki	Alfa-Cronbacha
Uwodzenie (U)	0,831
Seksualizowany język (SJ)	0,804
Seksualizowany wygląd (SW)	0,724

Źródło: opracowanie własne

Porównano również grupy kobiet hetero — i nieheteroseksualnych (tab. 7) oraz mężczyzn hetero — i nieheteroseksualnych (tab. 8). Aby grupy były równoliczne podzielono je losowo po 50 osób badanych. Liczebność ta wynikała z faktu, iż w całej próbie występowało jedynie 58 nieheteroseksualnych mężczyzn. Badane grupy kobiet hetero — i nieheteroseksualnych oraz mężczyzn hetero — i nieheteroseksualnych były homogeniczne pod względem wieku ($p > 0,05$). Średni wiek wynosił: dla kobiet heteroseksualnych — $M = 21,50$ ($SD = 2,82$) i nieheteroseksualnych — $M = 19,90$ ($SD = 1,79$); dla mężczyzn heteroseksualnych — $M = 21,68$ ($SD = 3,34$) i nieheteroseksualnych — $M = 20,96$ ($SD = 2,15$) (tab. 7, 8).

Porównanie nadseksualizacji u kobiet o różnej orientacji seksualnej pokazało, że różnicuje je istotnie ($p < 0,05$) seksualizowany język (efekt silny, d -Cohena = 0,78) i seksualizowany wygląd (efekt umiarkowany, d -Cohena = 0,62). Istotnie wyższe wyniki, odnośnie do tych dwóch wymiarów nadseksualizacji, wystąpiły u kobiet o orientacji nieheteroseksualnej, w porównaniu do heteroseksualnych. Orientacja seksualna mężczyzn nie różnicuje ich nadseksualizacji.

Tabela 5. Nadseksualizacja u heteroseksualnych kobiet i mężczyzn

Nadseksualizacja	Kobiety (N = 300)		Mężczyźni (N = 300)		t	p	d-Cohena
	M	SD	M	SD			
Uwodzenie	15,65	5,34	14,97	5,19	1,57	0,116	–
Seksualizowany język	14,71	4,58	13,78	4,25	2,59	0,01	0,20
Seksualizowany wygląd	20,78	5,48	19,07	5,02	3,97	< 0,005	0,33

M (mean) — średnia; SD (standard deviation) — odchylenie standardowe; t — wynik testu t-Studenta; d-Cohena — wielkość efektu. Źródło: opracowanie własne

Tabela 6. Nadseksualizacja u osób hetero- i nieheteroseksualnych

Nadseksualizacja	Osoby				t	p	d-Cohena
	Heteroseksualne (N = 300)		Nieheteroseksualne (N = 300)				
	M	SD	M	SD			
Uwodzenie	16,18	4,99	15,94	5,32	0,57	0,569	–
Seksualizowany język	13,80	4,26	16,04	4,40	–6,34	< 0,05	0,53
Seksualizowany wygląd	20,66	5,24	20,09	5,19	1,35	0,176	–

M (mean) — średnia; SD (standard deviation) — odchylenie standardowe; t — wynik testu t-Studenta; d-Cohena — wielkość efektu. Źródło: opracowanie własne

Tabela 7. Nadseksualizacja u kobiet heteroseksualnych i nieheteroseksualnych

Nadseksualizacja	Kobiety				t	p	d - Cohena
	Heteroseksualne (N = 50)		Nieheteroseksualne (N = 50)				
	M	SD	M	SD			
Uwodzenie	14,54	6,01	15,74	5,66	–1,03	0,306	–
Seksualizowany język	13,50	4,31	16,58	3,63	–3,87	< 0,05	0,78
Seksualizowany wygląd	19,82	5,44	22,10	5,20	–2,14	0,035	0,62

M (mean) — średnia; SD (standard deviation) — odchylenie standardowe; t — wynik testu t-Studenta; d-Cohena — wielkość efektu. Źródło: opracowanie własne

Tabela 8. Nadseksualizacja u mężczyzn heteroseksualnych i nieheteroseksualnych

Nadseksualizacja	Mężczyźni				t	p
	Heteroseksualni (N = 50)		Nieheteroseksualni (N = 50)			
	M	SD	M	SD		
Uwodzenie	15,44	4,81	15,00	4,74	0,46	0,646
Seksualizowany język	14,54	3,63	14,44	4,94	0,12	0,908
Seksualizowany wygląd	19,54	4,03	19,64	5,48	-0,11	0,917

M (mean) — średnia; SD (standard deviation) — odchylenie standardowe; t – wynik testu t-Studenta; d-Cohena — wielkość efektu. Źródło: opracowanie własne

Dyskusja

Potrzebę analizy zjawiska nadseksualizacji uzasadniają obserwowane zmiany seksualności i przypisywania jej szczególnej wartości przez współczesnych, zwłaszcza młodych, dorosłych. Seksualność jest coraz częściej łączona nie tylko z intymnością i pożądaniem, ale ze standardami piękna i akceptacją społeczną. Dlatego jej znaczenie wzrasta i ujawnia się w procesie kreowania własnej osoby, w komunikacji społecznej, w relacjach z innymi ludźmi, nie tylko tych bliskich.

Pomiar nadseksualizacji, w polskiej grupie, wymagał przeprowadzenia procedury adaptacji AOQ [1]. Oryginalna wersja składa się z 30 pozycji. Potwierdzenie struktury czynnikowej tej miary zobowiązywało do zbadania dużej próby. Uczestnikami badań było 1945 osób w wieku od 18 do 44 lat. Na drodze analizy czynnikowej wyróżniono 15 pozycji, które mierzą trzy czynniki nadseksualizacji: uwodzenie, seksualizowany język i seksualizowany wygląd. Są one integralne z zawartymi w oryginalnej wersji — AOQ i dobrze opisują treściowo zjawisko nadseksualizacji.

Kwestionariusz Nadseksualizacji (KNS) okazał się trafnym i rzetelnym narzędziem. Można go stosować do diagnozowania osób dorosłych, żyjących w pojedynkę oraz pozostających w bliskich związkach emocjonalnych. Podobnie, jak wersja oryginalna, sprawdza się w badaniu osób o różnej płci. W badaniach własnych jeden czynnik nadseksualizacji, uwodzenie, nie różnicował kobiet i mężczyzn. Wskazano natomiast na istotne różnice, między płciami, odnośnie seksualizowanego wyglądu ($p < 0,05$) oraz seksualizowanego języka ($p < 0,005$). Okazało się, że kobiety częściej niż mężczyźni nadmiernie inwestowały w seksualizację swojego wyglądu i chętniej rozmawiały z innymi o swoich doświadczeniach seksualnych, intymnych, niż mężczyźni. Jednak efekt tych porównań okazał się słaby. We wcześniej prowadzonych badaniach [1, 12] uzyskano podobny kierunek różnic, dotyczący płci, dla seksualizowanego wyglądu, jednak zachowania nadseksualizacyjne dla języka i uwodzenia częściej występowały u mężczyzn, niż u kobiet. Może to wynikać z różnic kulturowych, choć takie wnioskowanie wymaga dalszych badań.

Nadseksualizacja nie była analizowana u osób o różnej orientacji seksualnej. Wstępna prezentacja takich badań zawarta w niniejszym artykule pokazała, że osoby hetero — i nieheteroseksualne różnią się istotnie pod względem częstości występowania jednego z wymiarów nadseksualizacji — seksualizowanego języka ($p < 0,05$; efekt umiarkowany). Osoby nieheteroseksualne częściej prowadzą rozmowy o tematyce seksualnej, w porównaniu z heteroseksualnymi. Uznaje się, że osoby pozostające w związkach jednopłciowych mogą nie mieć dostępu do ogólnych skryptów kulturowych [21] dotyczących sposobu urzeczywistniania swojej seksualności, a więc mogą częściej lub bardziej otwarcie komunikować się na temat swojej seksualności [22]. Orientacja seksualna kobiet nie różnicuje uwodzenia. Obie grupy kobiet były podobnie zorientowane na flirtowanie, oczarowywanie innych. Natomiast różnice zaobserwowano w seksualizowanym wyglądzie i języku. Kobiety nieheteroseksualne bardziej zabiegały o swój seksualizowany wygląd (efekt umiarkowany) oraz częściej i chętniej mówiły o swojej seksualności (efekt silny), w porównaniu z kobietami heteroseksualnymi ($p < 0,05$). Z badań polskich [23] poświęconych satysfakcji seksualnej kobiet wynika, że nieheteroseksualne wyżej ją oceniają, niż heteroseksualne ($p < 0,001$), co może wyjaśniać ich większą otwartość w ujawnianiu potrzeb seksualnych. Liberacka-Dwojak i Izdebski [24] na podstawie przeglądu prac badawczych uzasadniają, że otwartość w komunikowaniu potrzeb seksualnych przyczynia się do satysfakcjonującego życia seksualnego. Z kolei badania mężczyzn nieheteroseksualnych, dowodzą, że są oni bardziej zorientowani na przygodne kontakty seksualne, mniej ekskluzywni seksualnie oraz częściej zmieniają partnerów, niż heteroseksualni [25–28]. Te charakterystyki wpisują się w kryteria nadmiernej seksualności dorosłych [29] — hiperseksualizacji. Dlatego oczekiwano wyższej nadseksualizacji u mężczyzn nieheteroseksualnych niż heteroseksualnych, co jednak nie znalazło potwierdzenia w wynikach badań własnych.

Weryfikacja narzędzia na gruncie polskim wymaga dalszych badań dotyczących nadseksualizacji. Może być ono przydatne do poszerzania zakresu wiedzy nad obserwowaną nadmierną seksualnością u młodych dorosłych, z uwzględnieniem ich wieku, orientacji seksualnej, stanu cywilnego. Należy zaznaczyć, że zjawisko nadseksualizacji jest stosunkowo nowym konstruktem, bo opisanym w 2016 roku. Badanie go jest niezmiernie ważne, ponieważ jest to obszar niewystarczająco poznany. Ponadto, zgodnie z tym co podają autorzy metody oryginalnej [1], zjawisko nadseksualizacji jest czule kulturowo i należy je analizować w kontekście społeczeństwa, kultury w jakiej żyje jednostka.

Ograniczeniem prezentowanych badań, związanych z adaptacją AOQ, był brak możliwości porównania wyników uzyskanych z badania kwestionariuszem nadseksualizacji (KNS) z innymi narzędziami oceniającymi podobną zmienną. Nie było to możliwe, ponieważ w Polsce brakuje tego typu wystandaryzowanych narzędzi. Przedstawione wyniki nadseksualizacji odnośnie płci, a zwłaszcza orientacji seksualnej wymagają dalszych badań uwzględniających różne orientacje w ramach nieheteroseksualnej. Należy również zaznaczyć, że weryfikacja zjawiska nadseksualizacji oraz jego narzędzia zobowiązuje do prowadzenia badań porównawczych w różnych grupach wiekowych wczesnej dorosłości. Szczególnie cenne byłoby obserwowanie ewentualnego procesu zmian nadseksualizacji w populacji polskiej, co wymaga badań longitudinalnych. Takie badania są również niezbędne do oszacowania stabilności czasowej KNS.

Wniosek

Kwestionariusz Nadseksualizacji spełnia wymagane kryteria związane z oceną właściwości psychometrycznych i może być stosowany w badaniach naukowych.

Piśmiennictwo:

- Brassard A., Houde F., Caouette C., Lussier Y., & de Pierrepont C. Validation of a new questionnaire assessing adult oversexualization among emerging adults. Manuscript submitted for publication 2016. (udostępniony przez A. Bassard).
- Nomejko A, Dolinska-Zygmunt G. Satysfakcja seksualna kobiet i mężczyzn w okresie wczesnej, średniej i późnej dorosłości — uwarunkowania psychospołeczne. Wydawnictwo Impuls, Kraków 2019.
- Bancroft J. Seksualność człowieka. Elsevier Urban & Partner, Wrocław 2010.
- Izdebski Z. Seksualność Polaków na początku XXI wieku. Studium badawcze Wydawnictwo Uniwersytetu Jagiellońskiego, Kraków 2012.
- Izdebski Z, Ostrowska A. Seks po polsku. Zachowania Seksualne jako element stylu życia Polaków. Muza, Warszawa 2003.
- Mottier V. Sexuality: A Very Short Introduction. Oxford University Press, Oxford, New York 2008.
- Furnham A, Badmin N, Sneade I. Body image dissatisfaction: gender differences in eating attitudes, self-esteem, and reasons for exercise. *J Psychol.* 2002; 136(6): 581–596, doi: [10.1080/00223980209604820](https://doi.org/10.1080/00223980209604820), indexed in Pubmed: [12523447](https://pubmed.ncbi.nlm.nih.gov/12523447/).
- American Psychological Association. Report of the APA Task Force on the sexualisation of Girls. DC: APA, Washington 2007.
- Arnett JJ. Emerging adulthood. A theory of development from the late teens through the twenties. *Am Psychol.* 2000; 55(5): 469–480, indexed in Pubmed: [10842426](https://pubmed.ncbi.nlm.nih.gov/10842426/).
- Arnett J. Emerging Adulthood: The Winding Road From the Late Teens Through the Twenties. Oxford University Press, New York 2015.
- Brassard A, Dupuy E, Bergeron S, et al. Attachment insecurities and women's sexual function and satisfaction: the mediating roles of sexual self-esteem, sexual anxiety, and sexual assertiveness. *J Sex Res.* 2015; 52(1): 110–119, doi: [10.1080/00224499.2013.838744](https://doi.org/10.1080/00224499.2013.838744), indexed in Pubmed: [24350570](https://pubmed.ncbi.nlm.nih.gov/24350570/).
- Brassard A, Perron-Laplante J, Lachapelle É, et al. Oversexualization among emerging adults: Preliminary associations with romantic attachment and intimacy. *The Canadian Journal of Human Sexuality.* 2018; 1–12, doi: [10.3138/cjhs.2017-0031](https://doi.org/10.3138/cjhs.2017-0031).
- Plopa M. Kwestionariusz Satysfakcji Seksualnej. *Polskie Forum Psychologiczne.* 2017; 22(4): 519–543.
- Studenski R. Psychologiczne, kulturowe i biologiczne determinanty zachowań ryzykownych. *Kolokwia Psychologiczne.* 2000; 8: 157–172.
- Zuckerman M. Sensation Seeking and Risk Taking. *Emotions in Personality and Psychopathology.* 1979: 161–197, doi: [10.1007/978-1-4613-2892-6_7](https://doi.org/10.1007/978-1-4613-2892-6_7).
- Lew-Starowicz Z, Waszyńska K. Przemiany seksualności w społeczeństwie współczesnym: Teoria i rzeczywistość. Wydawnictwo Naukowe UAM, Poznań 2014.
- Kaiser H. An index of factorial simplicity. *Psychometrika.* 1974; 39(1): 31–36, doi: [10.1007/bf02291575](https://doi.org/10.1007/bf02291575).
- Thompson B. Exploratory and Confirmatory Factor Analysis. Understanding Concepts and Applications. Third Printing. DC: American Psychological Association, Washington 2008.
- Byrne BM. Structural equation modeling with AMOS, basic concepts, applications and programming. Routledge, New York London 2010.
- Hooper D, Coughlan J, Mullen MR. Structural Equation Modeling: Guidelines for Determining Model Fit. *Electronic Journal of Business Research Methods.* 2008; 6(1): 53–60.
- Simon W, Gagnon JH. Sexual scripts: permanence and change. *Arch Sex Behav.* 1986; 15(2): 97–120, doi: [10.1007/BF01542219](https://doi.org/10.1007/BF01542219), indexed in Pubmed: [3718206](https://pubmed.ncbi.nlm.nih.gov/3718206/).
- Holmberg D, Blair KL. Sexual desire, communication, satisfaction, and preferences of men and women in same-sex versus mixed-sex relationships. *J Sex Res.* 2009; 46(1): 57–66, doi: [10.1080/00224490802645294](https://doi.org/10.1080/00224490802645294), indexed in Pubmed: [19116863](https://pubmed.ncbi.nlm.nih.gov/19116863/).
- Janicka I, Cieślak M. Satysfakcja seksualna i jej znaczenie w bliskich związkach emocjonalnych. *Polskie Forum Psychologiczne.* 2020; 4: 389–405.
- Liberacka-Dwojak M, Izdebski P. Psychospołeczne wyznaczniki komunikacji seksualnej: przegląd badań. *Seksuologia Polska.* 2021; 19: 2–12, doi: [10.5603/sp.2021.0002](https://doi.org/10.5603/sp.2021.0002).
- Da Silva Mendes JC, Pereira HM. Monogamy and Marital Adjustment: A Study of Same Sex Couples and Different Sex Couples. *Psychology, Community & Health* 2013. 2(1): 1–19.
- Goldberg AE, Smith JZ, Kashy DA. Preadoptive factors predicting lesbian, gay, and heterosexual couples' relationship quality across the transition to adoptive parenthood. *J Fam Psychol.* 2010; 24(3): 221–232, doi: [10.1037/a0019615](https://doi.org/10.1037/a0019615), indexed in Pubmed: [20545395](https://pubmed.ncbi.nlm.nih.gov/20545395/).

27. Huebner DM, Mandic CG, Mackaronis JE, et al. The impact of parenting on gay male couples' relationships, sexuality, and HIV risk. *Couple Family Psychol.* 2012; 1(2): 106–119, doi: [10.1037/a0028687](https://doi.org/10.1037/a0028687), indexed in Pubmed: [25674355](https://pubmed.ncbi.nlm.nih.gov/25674355/).
28. Balsam KF, Beauchaine TP, Rothblum ED, et al. Three-year follow-up of same-sex couples who had civil unions in Vermont, same-sex couples not in civil unions, and heterosexual married couples. *Dev Psychol.* 2008; 44(1): 102–116, doi: [10.1037/0012-1649.44.1.102](https://doi.org/10.1037/0012-1649.44.1.102), indexed in Pubmed: [18194009](https://pubmed.ncbi.nlm.nih.gov/18194009/).
29. Blais M, Raymond S, Manseau H, et al. La sexualité des jeunes Québécois et Canadiens. Regard critique sur le concept d'« hypersexualisation ». *Globe.* 2011; 12(2): 23–46, doi: [10.7202/1000705ar](https://doi.org/10.7202/1000705ar).